



MANIVELLE PNEUMATIQUE

Référence AG_AM5000/EM5000

L'ESSENTIEL

- Pour les refs. AG_WW1000 à AG_WW7500
- Moteur à air comprimé - Puissance 1200 W
- Moteur électrique - Puissance 900 W



INFORMATIONS TECHNIQUES

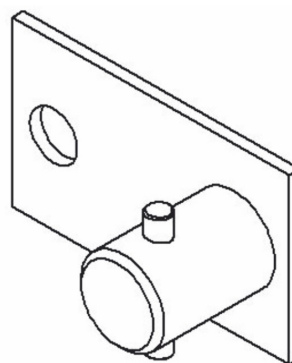
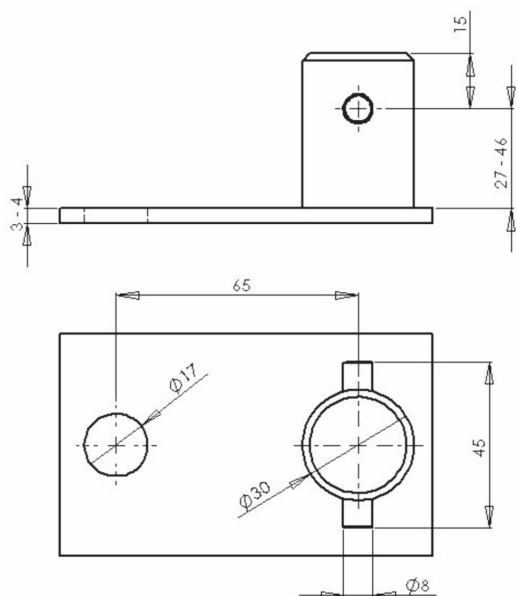

Spécifications techniques	AG_AM5000	AG_EM5000
Puissance (W)	1200	900
Pression max (bar)	6 - 8	-
Vitesse de déblocage (tr/min)	140	100
Vitesse en puissance maximale (tr/min)	60 (60-90 Nm)	60 (50-70 Nm)
Diamètre intérieur (mm)	10,4	-
Diamètre du tube intérieur (mm)	15	-
Consommation à puissance maximale (l/min)	2 100	-
Dimensions L x H x B (mm)	545 x 76 x 277	510 x 530 x 150
Longueur du câble avec prise (m)	-	2,5
Poids propre (kg)	5	12