



DIABLE MULTISERVICES

Référence AG_DMS150



L'ESSENTIEL

- Charge maximale d'utilisation : 150 kg
- Faible poids et encombrement réduit
- Châssis robuste en acier peint EPOXY
- Treuil manuel auto-freiné (câble Ø 4 mm)
- Hauteur de levée max. 1 750 mm
- Protection plastiques anti-marquage
- 4 points d'appuis en acier zingué
- Livré avec CE et notice d'utilisation



INFORMATIONS TECHNIQUES

Le modèle AG_DMS150 est un diable élévateur multiservices permettant le transport et le levage de charges encombrantes jusqu'à 150 kg. Il est notamment employé dans le transport et réparation d'appareil ménagers, dans la pose et dépose de chauffe-eau électrique, dans l'installation de meubles de cuisine, ainsi que pour d'autres utilisations industrielles.

Ce diable élévateur dispose d'un châssis robuste en acier peint EPOXY. Il bénéficie d'un faible poids et d'un encombrement réduit permettant une meilleure maniabilité. De plus, la présence de 4 billes de manutention positionnées sous le châssis apporte un positionnement précis. Ce type de matériel peut facilement être transporté dans un véhicule utilitaire afin d'être utilisé lors de vos déplacements sur chantier.

Ce diable de manutention est doté d'une rehausse de montants amovible permettant une hauteur de levée de 1,75 m. Il est également équipé d'un treuil de levage manuel auto-freiné en acier zingué, avec un câble en acier galvanisé de 4 mm de diamètre. Il est important de vérifier le bon enroulement du câble avant la montée ou la descente.

Des protections amovibles en plastiques sont présentes sur les fourches et l'élément mobile du diable AG_DSM150, dans le but de ne pas marquer la charge manipulée. L'embase extra-plate permet de passer facilement sous une machine ou sous un meuble. Ce diable dispose de deux roues rigides à bandage caoutchouc (Ø 200 mm). Il est recommandé d'utiliser ce diable sur surface ferme, plane et horizontale. De plus, il est primordial de veiller à ne pas déplacer le diable avec la charge en position haute.

Ce diable multiservices est conforme à la Directive Machine 2006/42/CE. Il est livré avec son certificat de conformité CE, sa notice d'utilisation et son aptitude à l'emploi.

DÉCLINAISONS

CMU	Hauteur de levée (mm)		Montée par tour de manivelle (mm)	Hauteur totale (mm)	Longueur totale (mm)	Largeur totale (mm)	Section des fourches H x l (mm)	Poids (Kg)
	Min.	Max.						
150 kg	40	1 100 / 1 750*	65	1 355 / 1 995*	840	600	35 x 20	37

*Avec rehausse de montants



DIABLE MULTISERVICES

Référence AG_DMS150

DIMENSIONS TECHNIQUES

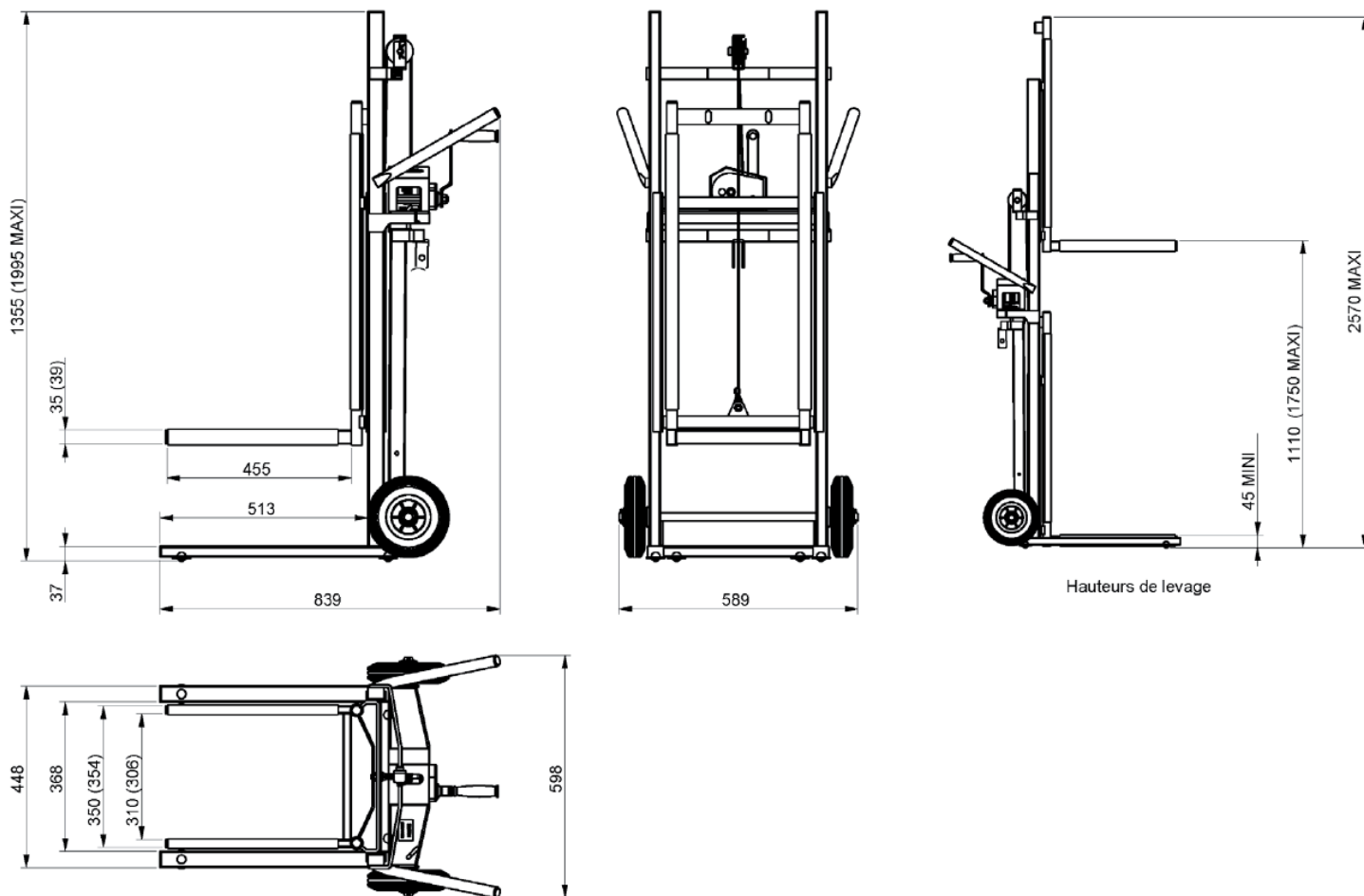

OPTIONS



Plateau porte bobine



Berceau



Plateau 450 x 350 mm



Kit roue gonflable Ø 200



DIABLE MULTISERVICES

Référence AG_DMS150

DIFFÉRENTS USAGES



Pratique à transporter avant son utilisation.



Pour la prise de charge.



Pour le transport à pied.



Pour le chargement dans le véhicule.

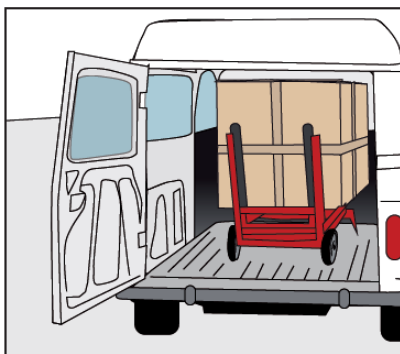

Un chargement total : diable + charge.

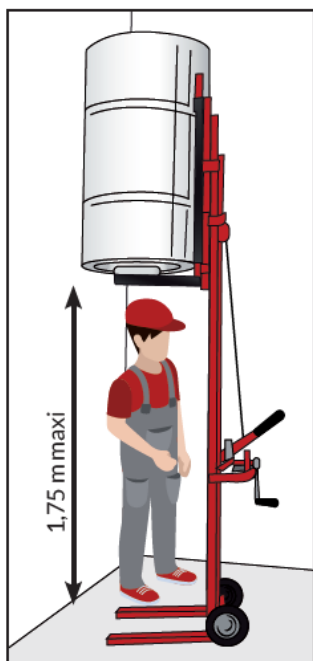

Sans emballage.

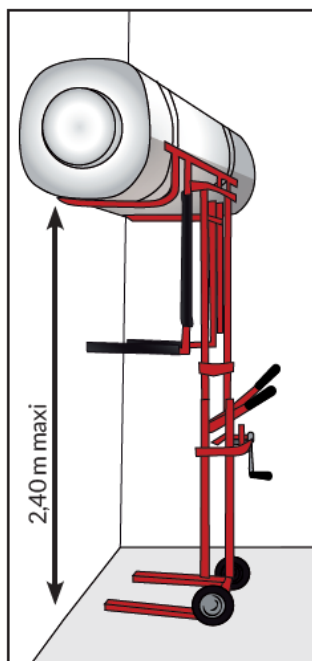

A l'horizontal grâce à son accessoire : le BERCEAU

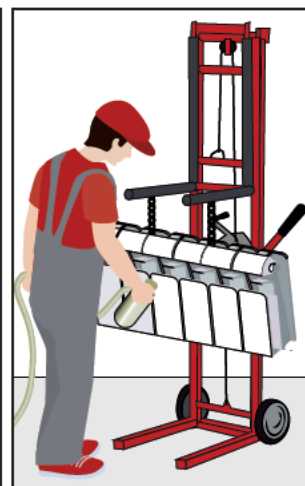

Pratique pour réparer ou peindre un appareil.