



## DIABLE LÈVE CHARGE

Référence AG\_DLC250



### L'ESSENTIEL

- Charge maximale d'utilisation : 250 kg
- Plateau amovible inclus
- Châssis robuste en acier peint EPOXY
- Treuil manuel auto-freiné (câble Ø 6 mm)
- Hauteur de levée max. 700 mm
- Roues pleines ou gonflables Ø200 mm
- Dimensions plateau L. 429 x l. 550 mm
- Livré avec CE et notice d'utilisation



## INFORMATIONS TECHNIQUES

Le modèle AG\_DLC250 est un diable élévateur pour le déplacement, la pose et dépose de différentes charges en toute sécurité, jusqu'à 250 kg. Il bénéficie d'une hauteur de levée maximale de 700 mm. Cet appareil de manutention est notamment utilisé pour des manutention sur chantiers, ou en atelier.

Ce diable élévateur dispose d'un châssis robuste en acier peint EPOXY. Il bénéficie d'un faible poids et d'un encombrement réduit permettant une meilleure maniabilité et offrant une solution ergonomique. Cet appareil possède un axe de roue mobile et blocage permettant le basculement de la charge sans effort et ainsi améliorant le confort de l'opérateur au travail.

Ce diable est équipé d'un treuil de levage manuel auto-freiné en acier zingué, avec un câble en acier galvanisé de 6 mm de diamètre. Il est important de vérifier le bon enroulement du câble avant la montée ou la descente.

Ce diable dispose de deux roues rigides à bandage caoutchouc (Ø 200 mm). Il est possible de les remplacer par un kit de roues gonflables (monté directement dans l'usine de production). Il est recommandé d'utiliser ce diable sur surface ferme, plane et horizontale. De plus, il est primordial de veiller à ne pas déplacer le diable avec la charge en position haute.

Ce diable lève charge est conforme à la Directive Machine 2006/42/CE. Il est livré avec son certificat de conformité CE, sa notice d'utilisation et son aptitude à l'emploi.

## DÉCLINAISONS

CMU	Hauteur de levée (mm)		Montée par tour de manivelle (mm)	Hauteur totale (mm)	Longueur totale (mm)	Largeur totale (mm)	Dimension du plateau L x l (mm)	Poids (Kg)
	Min.	Max.						
250 kg	20	700	40	1160	700	600	429 x 550	46



## DIABLE LÈVE CHARGE

Référence AG\_DLC250

### DIMENSIONS TECHNIQUES

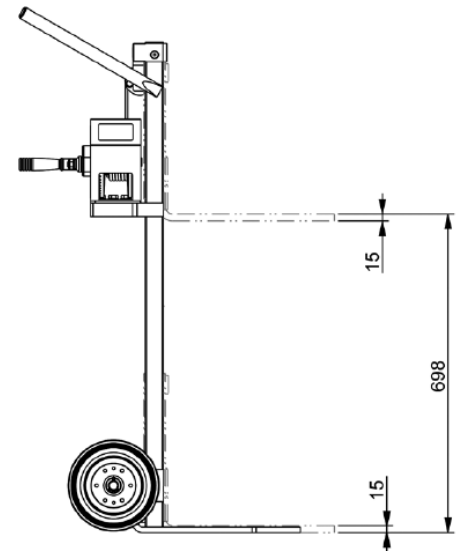
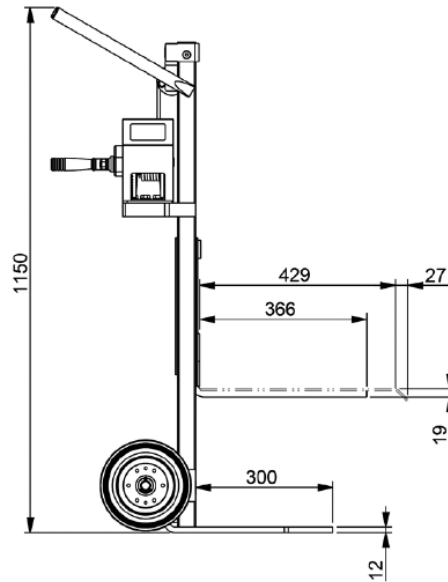
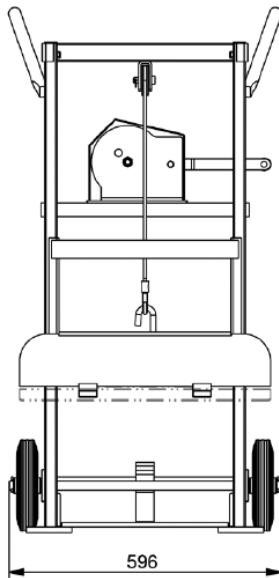

Hauteurs de levage MINI / MAXI

